

1 Iniziare la lettura da qui

Congratulazioni....

per aver scelto una stampante per etichette Citizen.

Leggere questa Guida introduttiva in modo da acquisire dimestichezza con la stampante e il suo funzionamento. Questa stampante per etichette, sofisticata ma facile da utilizzare, offre semplicità di caricamento dei supporti, rapidità di connessione e un efficace sistema di configurazione del menu VuePrint.

Questa guida contiene istruzioni sul disimballaggio, la connessione al computer e l'installazione dei supporti, nonché la descrizione di una rapida procedura di autodiagnostica che consente di verificare il funzionamento della stampante.

Sicurezza

Accertarsi innanzitutto di aver letto le istruzioni sulla sicurezza descritte all'inizio di questa guida e, in modo più dettagliato, nel manuale per l'utente incluso nel CD-ROM. La mancata osservanza delle precauzioni di sicurezza potrebbe causare seri danni all'utente e all'ambiente.

Disimballaggio della stampante

- Disimballare con attenzione la stampante e verificare che tutti i componenti illustrati nella figura qui a fianco siano presenti nella scatola. È possibile che il fornitore Citizen abbia aggiunto ulteriori componenti necessari all'installazione specifica della stampante dell'utente, quali CD-ROM, cavo o manuali. Le istruzioni specifiche relative a questi componenti saranno incluse all'interno delle singole confezioni.
- In caso di domande o di componenti mancanti, rivolgersi in prima istanza al fornitore. Oppure, utilizzare le informazioni di contatto fornite sul retro di questa Guida introduttiva per contattare gli uffici Citizen delle diverse aree.
- Alla consegna, il coperchio superiore della stampante sarà fissato con del nastro adesivo. Rimuovere i due pezzi di nastro adesivo situati sui due lati del coperchio superiore, quindi sollevare il coperchio e spostarlo all'indietro per aprirlo.
- Un'ulteriore striscia di nastro adesivo è stata utilizzata per mantenere chiuso il meccanismo durante la spedizione. Per rimuovere il nastro adesivo e la carta attaccata, staccare delicatamente l'involucro di plastica.

Contenuto di base della confezione

I seguenti componenti sono presenti soltanto nelle confezioni dei modelli CL-S621 e CL-S631 :



I seguenti componenti sono presenti in tutte le confezioni :

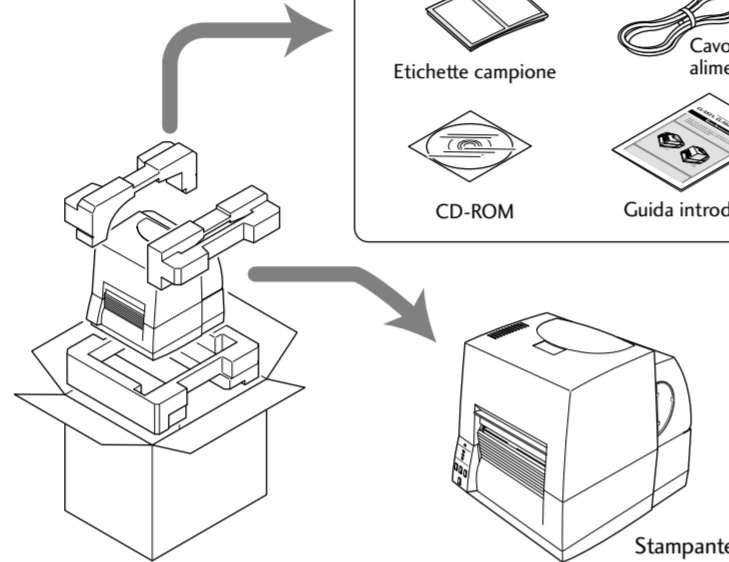
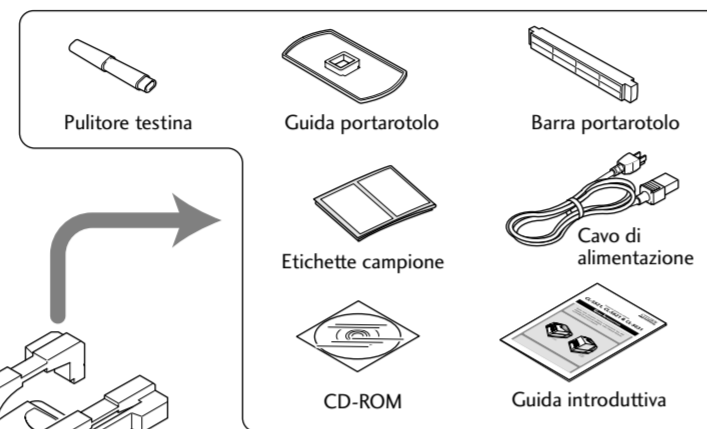

1. Leggere attentamente le istruzioni seguenti e conservarle per un uso futuro.
2. Seguire tutte le avvertenze e le istruzioni fornite col prodotto.
3. Scollegare il prodotto dalla presa a muro prima di pulirlo. Non utilizzare detersivi liquidi o aerosol, oppure prodotti chimici quali saponi, trichloroetilene, benzina, acetone e simili; utilizzare invece un panno inumidito dopo aver sciolto i residui con acqua.
4. Non utilizzare questo prodotto in ambienti in cui potrebbe verificarsi una reazione chimica, quali laboratori chimici, o in locali in cui sono presenti olio, polvere, sale o particelle di ferro.
5. Se collocato su un carrello, un supporto o un tavolo instabile, il prodotto potrebbe cadere e danneggiarsi, o causare danni alle persone.
6. Le fessure e le aperture sul telaio e sul retro della stampante sono state fornite per la ventilazione. Assicurarsi che le aperture non siano bloccate o coperte tal aperture. A tal fine, non collocare mai il prodotto vicino o direttamente a fianco di un tappeto, moquette o superfici simili. Non posizionare mai il prodotto vicino o direttamente a fianco di una fonte di calore e radiatori. Non collocare mai il prodotto in un alloggiamento a incasso, a meno che non sia garantita l'opportuna ventilazione.
7. Questo prodotto deve essere collegato a una fonte di alimentazione elettrica del tipo specificato sull'etichetta. Se non si conosce il tipo di alimentazione disponibile, rivolgersi al fornitore o alla società erogatrice di energia elettrica.
8. Questo prodotto viene fornito con una spina a tre poli, uno dei quali costituisce la messa a terra. Questo tipo di spina può essere inserito solo in una presa a muro con messa a terra. Si tratta di una precauzione di sicurezza: non ignorarla né cercare di aggirarla. Se non si riesce a inserire la spina nella presa a muro, rivolgersi a un elettricista di fiducia per la sostituzione della presa.
9. Non appoggiare oggetti sul cavo di alimentazione. Non collocare il prodotto in un luogo dove il cavo di alimentazione potrebbe essere prepestato. Non stazionare o tendere eccessivamente il cavo di alimentazione e i cavi di trasmissione dati.
10. Se si utilizza un cavo di prolunga, assicurarsi che l'ampereaggio totale di tutti i prodotti collegati alla prolunga non superi la capacità del cavo stesso. Verificare inoltre che l'ampereaggio totale dei prodotti collegati alla presa a muro non superi i 7,5 ampere per una tensione di rete di 220/240 V e i 15 ampere per una tensione di rete di 120 V.
11. Non introdurre oggetti di alcun tipo nelle aperture del telaio, in quanto potrebbero toccare pericolosi punti sotto tensione, oppure generare cortocircuiti, cortocirchi di provatore incendi o scosse elettriche. Non versare liquidi di alcun tipo sul prodotto.
12. Fatta eccezione per quanto descritto nel presente manuale, non tentare di eseguire procedure di assistenza o di manutenzione. L'apertura e la rimozione delle coperture contrassegnate dalla dicitura "Non manovrare" espongono l'utente al rischio di contatto con pericolosi punti sotto tensione e ad altri pericoli.
13. Per gli interventi sui tali aree, rivolgersi sempre al personale di assistenza.
14. L'interruttore di alimentazione accende la presa a muro e che l'accesso all'ultima sia agevole.
15. Scollegare il prodotto dalla presa a muro e affidare gli interventi a un tecnico dell'assistenza qualificato se si verificano le seguenti situazioni:
a. Il cavo di alimentazione è danneggiato o consumato.
b. Nel prodotto sono stati versati liquidi, prodotti chimici aerosol o altre sostanze chimiche.
c. Il prodotto è stato esposto alla pioggia o all'acqua, oppure il livello di umidità dell'ambiente è eccessivo.
Per utilizzare la stampante in assoluta sicurezza, leggere attentamente le istruzioni. La mancata osservanza di queste precauzioni potrebbe causare danni a persone e cose, e, in situazioni estreme, ferite gravi o mortali.

Precauzioni di sicurezza da osservare con estrema attenzione

2 Collegamento

Collegamento all'alimentazione

- Verificare che l'interruttore dell'alimentazione della stampante sia in posizione OFF.
- Collegare il connettore del cavo di alimentazione al relativo alloggiamento nella stampante.
- Introdurre la spina del cavo di alimentazione nella presa a muro.

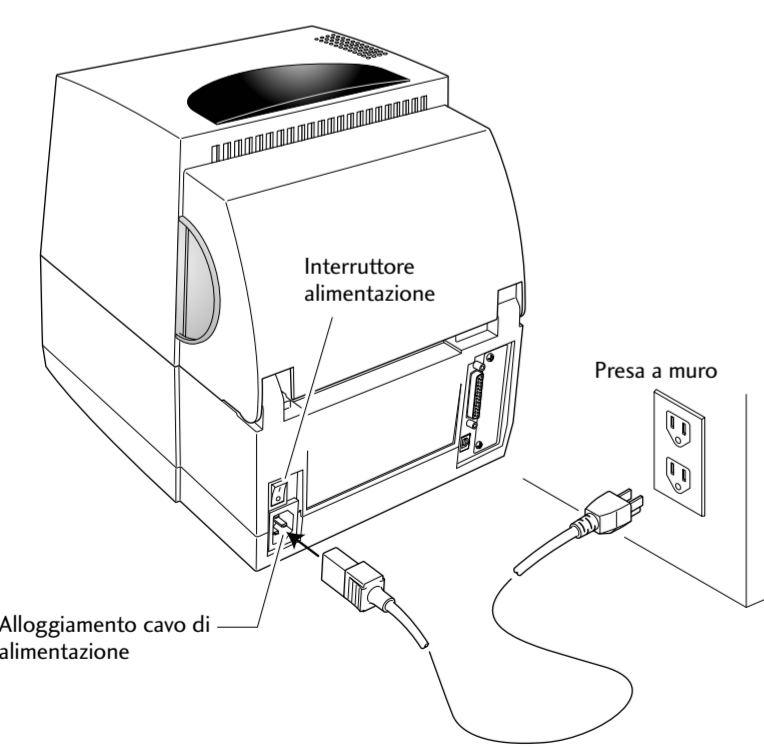

Attenzione Utilizzare una presa a muro idonea per spine a tre poli in modo da evitare l'accumulo di elettricità statica e il conseguente rischio di scosse elettriche.

Collegamento al computer

Questo prodotto è dotato di due interfacce che possono essere utilizzate per ricevere dati di stampa: una porta seriale (RS232C) e una porta USB (USB1.1). È possibile chiedere al proprio fornitore di aggiungere un'interfaccia Ethernet interna, parallela IEEE1284 o LAN Wireless. Nel caso sia utilizzata un'interfaccia di rete opzionale, contattate il vostro rivenditore di Citizen Systems.

- Per collegare il cavo, procedere in questo modo:
- Spegnerne gli interruttori di alimentazione della stampante e del computer.
 - Collegare un'estremità del cavo di interfaccia al connettore dell'interfaccia posto sul retro della stampante e assicurarla con fermi o viti di fissaggio, se disponibili.
 - Collegare l'altra estremità del cavo di interfaccia al connettore dell'interfaccia posto sul computer e assicurarla con fermi o viti di fissaggio, se disponibili.

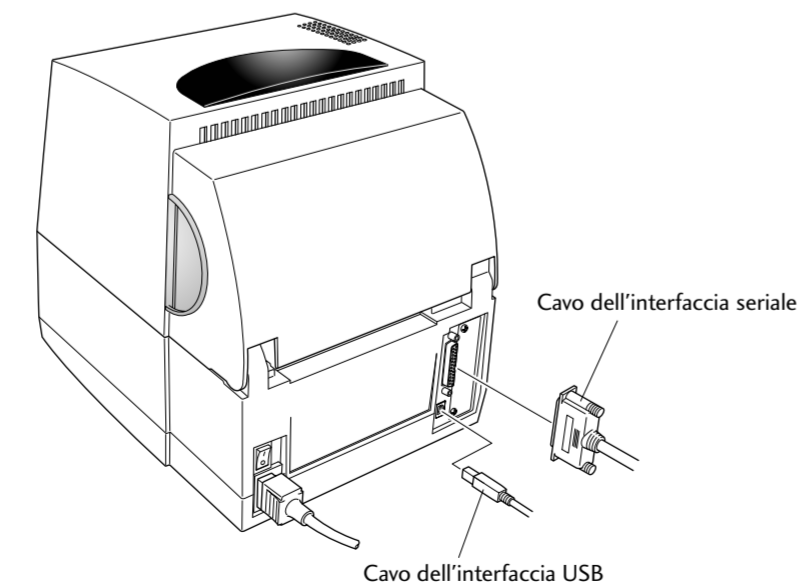

* Ulteriori informazioni . . .

Per maggiori informazioni e istruzioni più dettagliate sull'uso della stampante, vedere il manuale dell'utente incluso nel CD-ROM fornito con la stampante.

È anche possibile contattare la sede Citizen di zona, ai seguenti indirizzi:

CITIZEN SYSTEMS EUROPE GmbH
Park House, 643-651 Staines Road
Feltham, Middlesex, TW14 8PA
Gran Bretagna
Tel: +44 (0) 20 8893 1900
Fax: +44 (0) 20 8893 0080
<http://www.citizen-europe.com>

CITIZEN SYSTEMS EUROPE GmbH
Mettinger Strasse 11
D-73728, Esslingen
Germania
Tel: +49 (0) 711 3906 400
Fax: +49 (0) 711 3906 405
<http://www.citizen-europe.com>

CITIZEN is a registered trade mark of CITIZEN WATCH CO., LTD., Japan.
CITIZEN es una marca registrada de CITIZEN WATCH CO., LTD., Japón.

Copyright © 2010 by CITIZEN SYSTEMS JAPAN CO., LTD.

* I nomi dei modelli stampati sulle etichette di classificazione CL-S521, CL-S621 e CL-S631 sono rispettivamente JM30-M01, JM40-M01 e JM43-M01.



Stampante termica per etichette CL-S521, CL-S621 & CL-S631

GUIDA INTRODUTTIVA

Questa Guida introduttiva descrive il funzionamento base della stampante; per istruzioni più dettagliate, vedere il Manuale dell'utente nel CD-ROM fornito con la stampante.

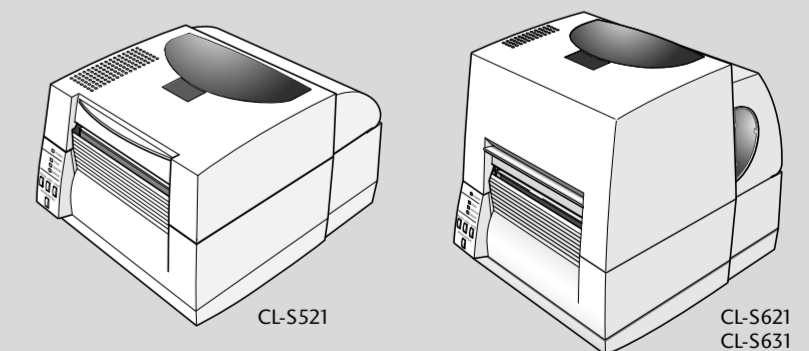

3 Installazione dei supporti

Come installare i supporti

a. Spingere la leva di apertura blu della testina per rilasciare la relativa unità, quindi sollevarla in posizione, come illustrato sotto. Sui modelli CL-S621 e CL-S631, sarà necessario anche sollevare il braccio del sensore allo stesso modo, mentre nel modello CL-S521 questa operazione avviene automaticamente.

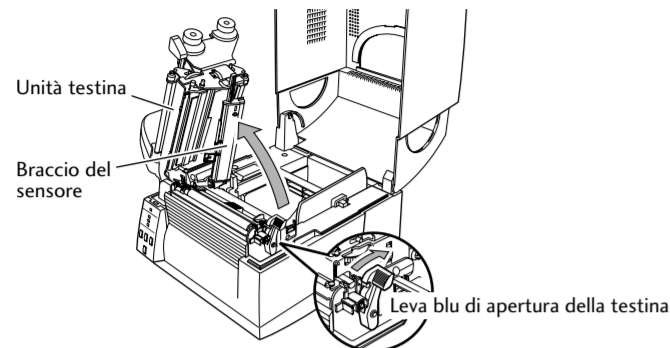

b. Far scorrere assieme i due componenti di plastica neri del gruppo portarotolo. Accertarsi che la guida sia allineata correttamente con la barra in quanto può essere installata solo in una direzione.

c. Far scorrere il rotolo dei supporti sopra la barra supporti. La guida dei supporti deve trovarsi sulla destra del rotolo (guardando la stampante dal lato anteriore), in modo che la superficie rigata della guida dei supporti entri in contatto con il rotolo dei supporti, come mostrato nell'illustrazione.

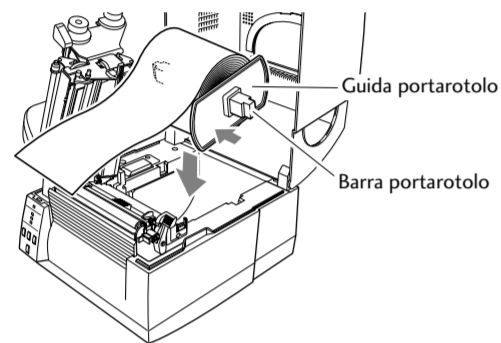

d. Installare il rotolo dei supporti e il portarotolo all'interno della stampante come illustrato sopra. Si consiglia di far scorrere un foglio verso la parte anteriore attraverso il meccanismo, in modo che sia pronto per il successivo posizionamento.

e. Spostare il rotolo dei supporti in modo che arrivi a toccare il lato sinistro dell'alloggiamento. Quindi, far scorrere la guida nera dei supporti in modo che arrivi a toccare i supporti sulla destra. Al fine di evitare inceppamenti durante la stampa, non stringere troppo i supporti tra le guide.

f. A seconda dei supporti utilizzati potrebbe essere necessario regolare i relativi sensori, come descritto nella sezione 6.

g. Allineare i supporti con la guida fissa sinistra, allineare la guida supporti mobile destra in base alla larghezza dei supporti, e abbassare il braccio del sensore.

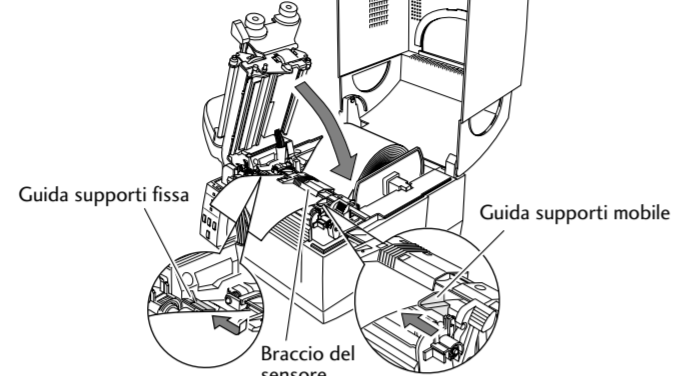

h. Abbassare e bloccare l'unità testina. Allinearla in base alla larghezza dei supporti installati, quindi regolare le manopole di larghezza e spessore dei supporti. Vedere la sezione 5 per informazioni più dettagliate.

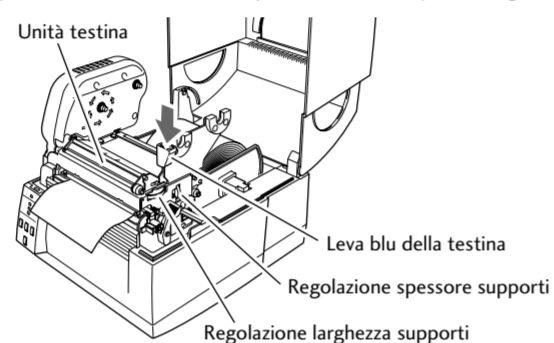

i. Accendere la stampante e premere il tasto FEED (Alimentazione) per alimentare i supporti. Si arresteranno alla posizione di avvio stampa successiva.

4 Installazione del nastro (Solo per i modelli CL-S621 e CL-S631)

a. Verificate il tipo di nastro usato e impostate la direzione del nastro di avvolgimento usando il menu in modalità setup o il pannello operativo. Questo è il metodo per installare un nastro avvolto verso l'esterno (noto anche come "ink out").

b. Posizionare il nuovo nastro inutilizzato e il nucleo del rotolo di carta (tubo) ognuno su un portanastro. Introdurre i portanastro fino in fondo nel rotolo di nastro e nel nucleo rotolo di carta.

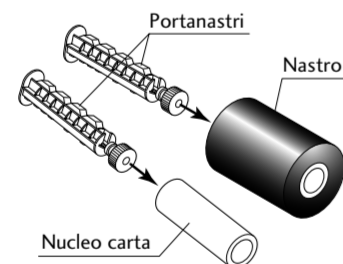

c. Installare il nastro inutilizzato e il portanastro nell'unità nastro posteriore. Le scanalature presenti sul meccanismo di ingranaggio dell'unità nastro si innestano nell'estremità del portanastro.

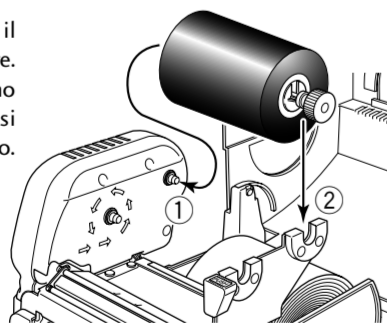

d. Spingere la leva di apertura della testina per rilasciare l'unità. Estrarre il nastro dalla parte inferiore dell'unità testina verso il lato di avvolgimento.

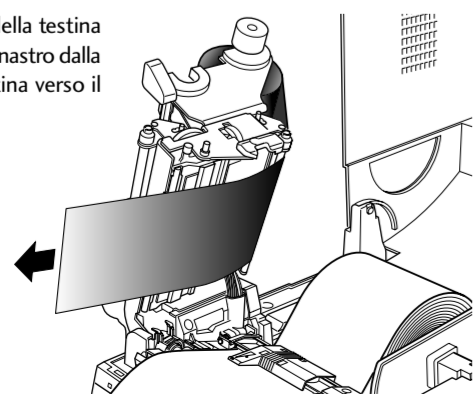

e. Usando la parte superiore adesiva del nastro o del nastro adesivo, fissate il nastro estratto sul portanastro, su cui è stato installato il tubo, e avvolgetelo sul portanastro.

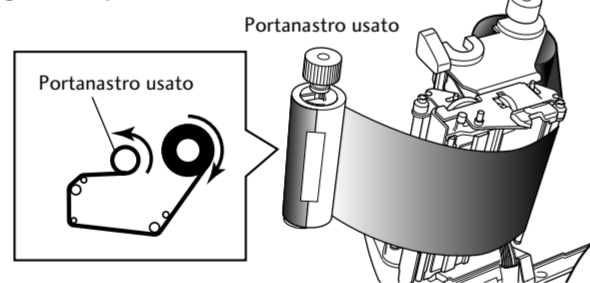

f. Introdurre il portanastro su cui è stato installato il tubo di carta nell'unità nastro, quindi farlo ruotare nella direzione indicata dalla freccia in modo da tendere il nastro ed eliminare eventuali pieghe e increspature.

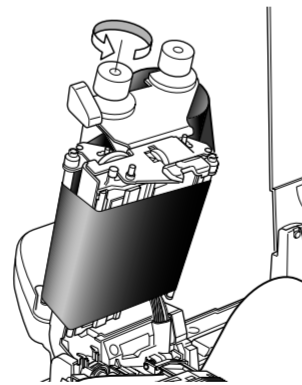

g. Spingere la manopola di chiusura della testina per abbassare e bloccare l'unità testina. Assicurarsi di spingere la manopola di chiusura della testina per bloccare l'unità.

h. Se il nastro presenta pieghe o increspature, premere il tasto FEED (Alimentazione) finché queste non scompaiono. Se le pieghe non scompaiono o se il nastro slitta, regolare la tensione e il bilanciamento come descritto nel capitolo 3 del manuale dell'utente fornito nel CD.

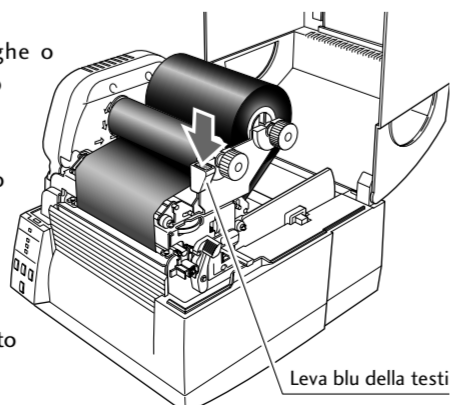

5 Autodiagnostica e configurazione della stampante

Stampa di prova

L'esecuzione di una stampa di prova consente di verificare con facilità le impostazioni della stampante e la qualità di stampa. Installare i supporti, come descritto nelle sezioni 3 e 4, quindi far funzionare la stampante nel modo seguente.

Etichette

Accendere la stampante tenendo premuto allo stesso tempo il tasto FEED (Alimentazione). Quando il LED di stampa comincia a lampeggiare lentamente, rilasciare il tasto FEED.

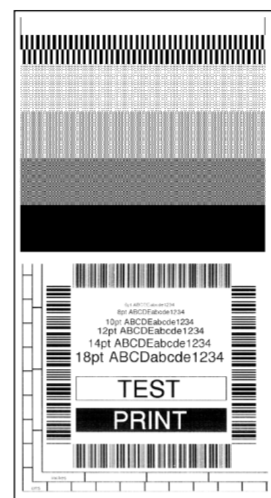

Supporti continui

Accendere la stampante tenendo premuto allo stesso tempo il tasto FEED (Alimentazione). Quando il LED di stampa smette di lampeggiare lentamente e comincia a lampeggiare rapidamente, rilasciare il tasto FEED.

La stampante eseguirà la stampa di prova illustrata, quindi si arresterà. Per ripetere il test, premere nuovamente il tasto FEED. Per uscire, spegnere la stampante.

Regolazione dei supporti

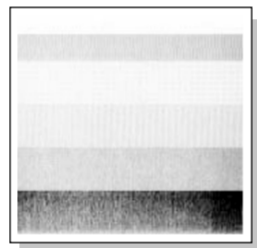

Mediante la procedura di autodiagnostica descritta sopra, è possibile regolare le impostazioni della stampante, quali la larghezza e lo spessore dei supporti (pressione della testina di stampa). La posizione di queste due aree di regolazione è illustrata nella sezione 3, punto h, e mostrata sulle etichette presenti sul meccanismo della stampante.

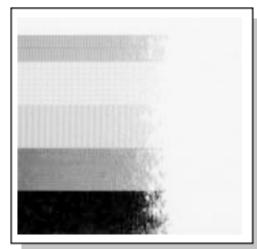

Il primo esempio, a sinistra, mostra una regolazione dello spessore dei supporti errata. Per etichette standard, si consiglia di impostare la manopola blu nella posizione "0".

Il secondo esempio, a sinistra, mostra una regolazione della larghezza dei supporti errata. Per supporti di larghezza pari a 100 mm (4"), la manopola blu dovrebbe essere impostata nella posizione "9".

Menu di configurazione della stampante

Se la stampante viene accesa mentre si tiene premuto il tasto MODE/REPEAT (Modalità/Ripetizione) si accede alla modalità di impostazione del menu che consente di modificare la configurazione della stampante mediante il menu VuePrint. In modalità di impostazione del menu, il LED di condizione è acceso. Per poter utilizzare il menu VuePrint è necessario che nella stampante siano stati installati i supporti.

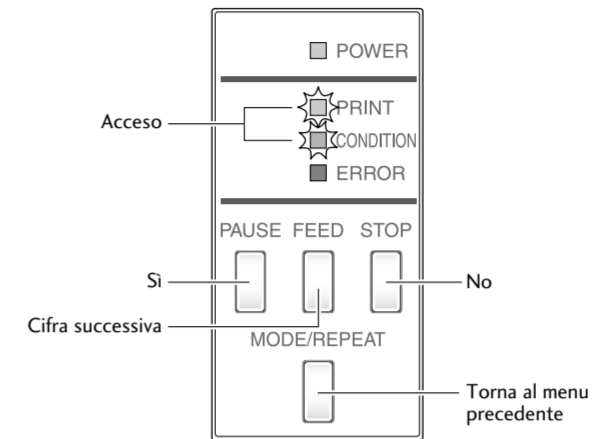

Funzioni dei tasti

Dopo la stampa di ciascuna voce di menu, la stampante esegue anche la stampa della funzione di ciascun pulsante utilizzato in quel momento. I tasti possono variare leggermente a seconda del menu selezionato, ma solitamente le loro funzioni sono le seguenti:

Tasto PAUSE (SI): il tasto PAUSE (Pausa) consente di selezionare l'opzione di menu corrente o salvare la nuova impostazione, dopodiché passa al menu successivo.

Tasto STOP (CAMBIA/NO): se si preme questo tasto durante la modifica di un valore di menu (ad esempio, la temperatura della testina) viene visualizzato il valore di menu disponibile successivo, ma l'impostazione non viene salvata. Se si preme questo tasto nel "menu principale", invece, si passa al menu successivo disponibile.

Tasto FEED (CURSORE): nel caso di alcune opzioni di menu, come la temperatura della testina, è possibile modificare più di una "cifra". Il tasto FEED (Alimentazione) consente di passare al numero successivo.

Tasto MODE/REPEAT (ESCI): consente di uscire dal menu corrente o dal menu VuePrint.

Di seguito è riportato un esempio di output del menu VuePrint. Questo esempio specifico illustra la modifica della velocità e intensità (chiara/scura) della stampa, quindi prosegue con le altre voci del menu di "impostazione stampa".

L'output effettivo viene stampato dal basso verso l'alto a causa della modalità con cui la stampante produce le opzioni di menu. Consultare l'esempio seguente per vedere il modo in cui l'output viene modificato.

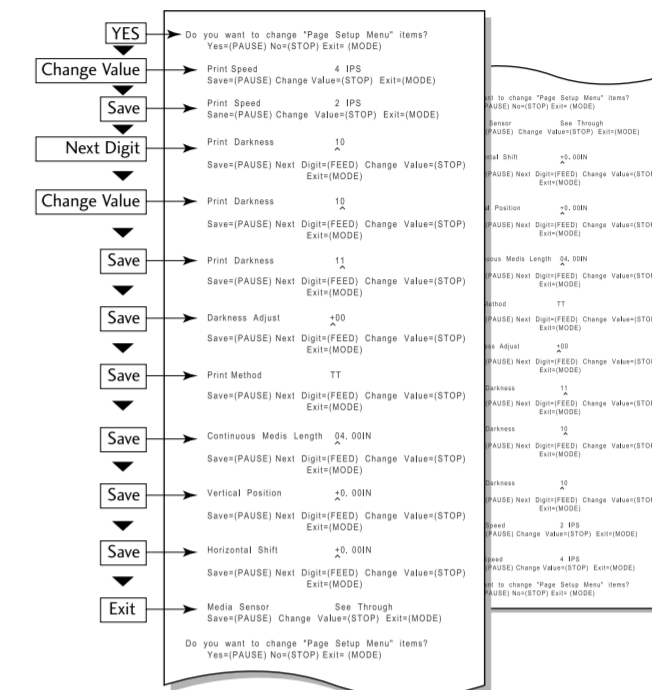

Attenzione

Se si preme il tasto PAUSE (SI) durante la modifica di un valore di menu, la stampante salva il parametro attualmente selezionato. Il LED di condizione lampeggia per qualche istante. Non spegnere l'alimentazione della stampante in quanto potrebbe verificarsi un malfunzionamento. Se l'alimentazione viene spenta accidentalmente, ripristinare innanzitutto le impostazioni predefinite della stampante.

4 Installazione del nastro (Solo per i modelli CL-S621 e CL-S631)

6 Regolazione del sensore per supporti speciali

Nel caso di supporti di forme e dimensioni non standard, potrebbe essere necessario regolare i sensori diversamente rispetto alle posizioni usuali.

Per rilevare le distanze tra le etichette e per i supporti dentellati o perforati, utilizzare il sensore trasparente:

- a. Spostare il sensore inferiore al centro dei supporti installati o in linea con i fori e le dentellature dei supporti.
- b. Quindi, allineare l'indicatore del sensore superiore con l'indicatore del sensore inferiore come illustrato nella figura sotto.
- c. Per facilità e rapidità di allineamento, e per ripristinare le posizioni predefinite, far scorrere entrambi i sensori verso il punto più a destra in modo che risultino perfettamente allineati con il centro del meccanismo.

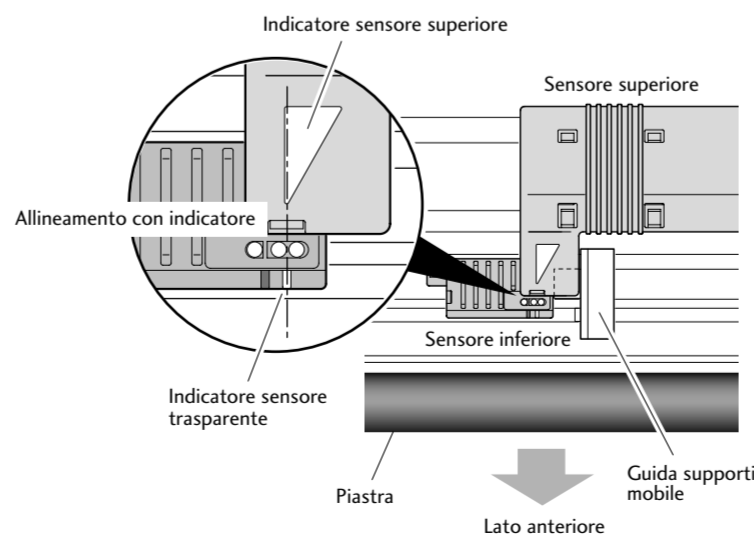

Per rilevare i supporti con aree di "registrazione" nere sul retro, servirsi del sensore a riflessione:

- a. In modalità sensore a riflessione, viene utilizzato soltanto il sensore inferiore.
- b. Regolare la posizione del sensore a riflessione inferiore in modo che l'indicatore si trovi al centro dell'area nera come illustrato sotto.
- c. Il braccio del sensore superiore rimane chiuso sul supporto in modo da guidarlo attraverso la stampante, anche se tale braccio non viene più utilizzato.

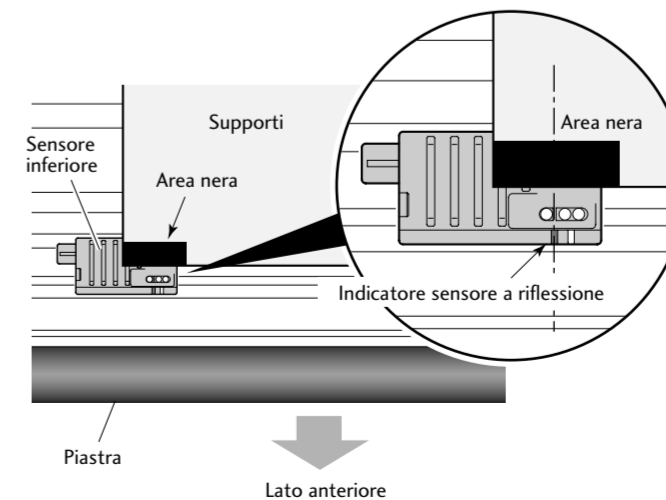

7 Driver Windows®

Installazione driver di stampa

Citizen fornisce driver e software di design di etichette per una vasta gamma di sistemi operativi Windows® inclusi XP, 2003, Vista, 2008 e Windows 7; sono compresi nel CD di questa stampante.

I più recenti driver e software, compresi quelli per tutte le versioni nuove di Windows® sono sempre disponibili gratuitamente sul nostro sito web, i cui dettagli si trovano sul retro di questa guida.

Nelle ultime versioni di Windows®, il computer rileva automaticamente la presenza della stampante, pertanto si consiglia di scaricare i driver dal nostro sito Web prima di installare la stampante in modo da avere i file pronti per l'installazione.

Durante l'installazione del driver di stampa, il computer potrebbe chiedere di selezionare la stampante richiesta.

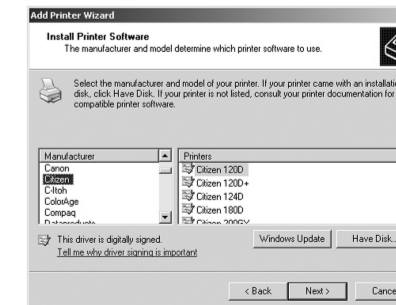

Fare clic su "Disco driver...", quindi specificare il percorso dei file del driver sul proprio disco rigido o nel CD-ROM.

Solitamente, è necessario cercare il file "Citizen.Inf". Se non si utilizza Windows®, il rivenditore fornirà l'assistenza necessaria in merito alla scelta dei driver e del software compatibili con il proprio sistema. Windows® è un marchio commerciale di Microsoft® Corporation.